

Brugermanual

NISHIKI

City



Indholdsfortegnelse

1.	Introduktion.....	4
2.	Produktbeskrivelse	5
2.1	Sådan kommer du i gang	5
3.	Funktioner	6
3.2	Displayfunktioner (LCD display) compact int. in throttle	6
3.3	Gashåndtag	8
3.4	Kørsel med el-cyklen.....	8
4.	Batteri	9
4.1	Montering og afmontering af batteri	9
4.2	Kapacitet og brug.....	9
4.3	Vinteropbevaring	10
4.4	Advarsel.....	10
4.5	Bortskaffelse af batteri	10
5.	Ladeapparat/opladning.....	11
6.	Garanti.....	12
6.1	Batteriregistrering	14
7.	Vedligeholdelse.....	15
8.	Færdselsloven.....	15
9.	Forsikring	15
9.1	Stelnummer	15
10.	Tekniske data	16
10.1	Batterispecifikationer	17
11.	Appendiks	18
11.1	Indstilling af hjulstørrelse.....	18
11.2	Fejlfinding	19
12.	Service.....	20

1. Introduktion

Tillykke med din nye Nishiki City el-cykel.

Nishiki City er en helt ny generation af el-cykler, designet og udviklet på baggrund af vores mangeårige erfaring inden for el-cykelområdet. Inden du tager el-cyklen i brug, anbefaler vi, at du læser denne brugermanual, da den indeholder en række væsentlige oplysninger vedrørende brug og vedligeholdelse af el-cyklen.

Nishiki City er fremstillet i henhold til den mest avancerede produktionsteknologi. Gennem test og testkørsel, sikres der en høj kvalitetsstandard. Nishiki City har et stærkt stel og stor ydeevne og er tilpasset de nordiske vejrforhold. Du vil opnå en nemmere og sjovere måde at transportere dig selv på.

Har du yderligere spørgsmål, er du velkommen til at henvende dig til din cykelhandler.

Anvendte symboler:

Bortskaffelse af batteri



Stelnummer: _____

Kontrolleret af: _____

Leveringsdato: _____

H.F. Christiansen A/S

Hvidemøllevej 9-11

8920 Randers

Tlf. 89 14 14 14

2. Produktbeskrivelse

Din cykel er produceret og CE godkendt i henhold til retningslinjerne i EU-standarden EN 14764 (City cykler) og EPAC EN 15194.

Nishiki City er det perfekte valg, hvis du ønsker en el-cykel, der kan anvendes til alsidige formål, idet cyklen er velegnet til kørsel i både fladt og bakket terræn, dog **ikke** til off-road.

Stellet er produceret i aluminium, som giver en stiv og robust konstruktion, men som samtidig bibeholder cyklens lave vægt.

Motoren er integreret i forhjulet og batteriet er monteret under bagagebæreren. På den måde er vægtfordelingen optimal.

El-cyklen kan også fungere som en almindelig cykel.

Knapperne til det elektroniske system er designet og udviklet ergonomisk, så de er lette at betjene uden at slippe styret.

2.1 Sådan kommer du i gang

Efter at batteriet er monteret, sættes nøglen i stellet og derefter kan du tænde for displayet.



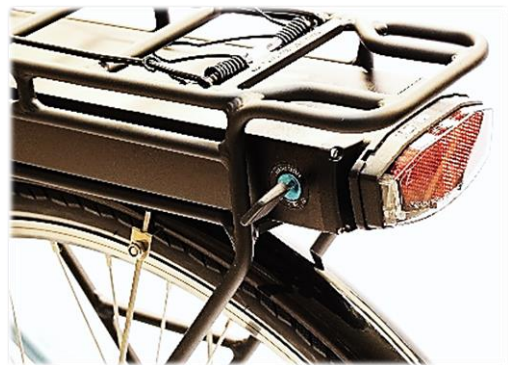



Når du træder i pedalerne, går motoren i gang med at hjælpe dig, alt afhængigt af hvilket assist-niveau du har valgt.





Se yderligere detaljer under punkt 3. Funktioner

3. Funktioner

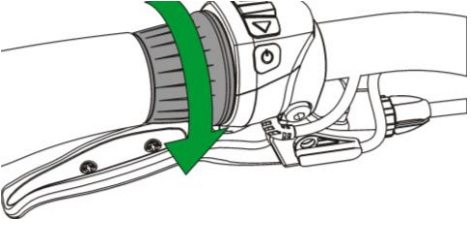
3.1 Display og gashåndtag

<p>Du kan betjene displayet fra venstre håndtag. Der er 5 funktionsknapper og et gashåndtag.</p>	<p>Lys </p> <p>Pil op </p> <p>Menu </p> <p>Pil ned </p> <p>On/off </p>	
<p>Gashåndtaget fungerer ved at dreje den inderste del af håndtaget.</p>		

3.2 Displayfunktioner (LCD display) compact int. in throttle

<p>Tænd og sluk</p> <p>Med on/off knappen kan du tænde og slukke for cyklens el-system. Hold knappen inde, indtil systemet tænder/ slukker.</p> <p>NB! Systemet slukker automatisk efter ca. 5 min. uden brug.</p>	
<p>Batteriindikator</p> <p>Her kan du se status på dit batteri. Indikatoren blinker, når minimum-level er nået. Vær opmærksom på, at systemet kan slå fra, hvis batteri-level kommer under minimum.</p>	

<p>Assist-niveau</p> <p>I højre side af displayet angives det valgte assist-niveau.</p>	
<p>Valg af assist-niveau</p> <p>Pil op – pil ned.</p> <p>Level 4 - er højeste niveau.</p> <p>Level 1 - er laveste niveau.</p> <p>Level 0 – (kun bjælken med cyklen lyser) assist-funktionen slukkes, men gashåndtaget kan stadig benyttes.</p>	
<p>Menu funktion - TRIP - ODO</p> <p>Tryk på Menu knappen for at skifte mellem ODO og Triptæller.</p> <p>TRIP nulstilles ved at holde Menu knappen nede i 2 sekunder.</p> <p>ODO funktionen viser total antal km i alt.</p>	
<p>Lys</p> <p>Tænd og sluk funktion for lys. Når lyset tændes, sænkes lysniveauet i displayet.</p>	
<p>Aktuel hastighed</p> <p>Her ses din aktuelle hastighed.</p>	

3.3 Gashåndtag

Gashåndtaget har en såkaldt „Booster effekt“. Dette betyder at når gashåndtaget aktiveres, overtager gashåndtaget assist-funktionen. Når gashåndtaget slippes igen, vil du automatisk komme tilbage til udgangspunktet (assist-niveauet).

Når man ikke træder i pedalerne, kan gashåndtaget anvendes til at aktivere walk-funktionen, hvorved man får hjælp til at trække el-cyklen, f. eks op ad en stigning.

Når man bevæger pedalerne og samtidig aktiverer gashåndtaget kan man variabelt regulere hastigheden op til max. hastigheden.

Gashåndtaget er f.eks. velegnet ved kørsel i tæt trafik, hvor man ønsker at kunne reagere hurtigt, og til kortvarige accelerationer som ved f.eks. overhaling af langsommere kørende cyklister.

3.4 Kørsel med el-cyklen

Hjælpe motoren fungerer på følgende måde:

En sensor måler, når der trædes i pedalerne, og den elektroniske styring starter herefter motoren.

Hjælpe motorens kraft reguleres ved hjælp af assist-funktionen. Herefter kan man undervejs regulere styrken i henhold til det aktuelle behov.

Hvis man kører op ad bakke, kan man give fuld styrke, mens motoren kan slå fra, når man kører ned ad bakke.

Den elektroniske styring kobler automatisk motoren fra, når man op-hører med at træde. Ligeledes frakobler styringen motoren, når hastigheden overstiger 24,6 km/t.

4. Batteri

4.1 Montering og afmontering af batteri

- Batteriet er monteret under cyklens bagagebærer.
- Sæt det i ved at skubbe det langs skinnen – helt i bund.
- Drej nøglen mod højre for at låse batteriet i skinnen og tænde systemet.
- Tryk nøglen ind og drej mod venstre for at slukke igen.
- Nøglen kan nu tages ud.

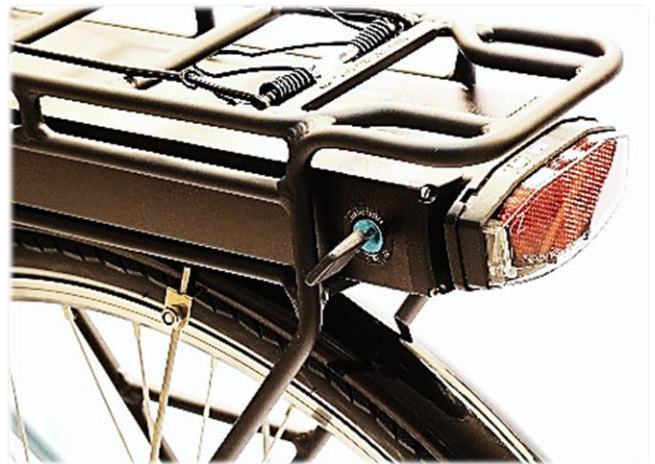

4.2 Kapacitet og brug

El-cyklen benytter vedligeholdelsesfrit Li-ION batteri.

Batteriet leveres ca. 40-60 % opladet fra fabrikken. Inden du tager cyklen i brug, skal batteriet lades helt op med den medfølgende oplader (**Grøn** diode lyser).

Vi anbefaler at man lader batteriet forblive tilsluttet min. 24 timer efter den grønne diode lyser, da det giver en bedre balance mellem hver enkelt celle i batteriet.

Optimal opladning af batteriet sker ved 20 °C.

Mange hyppige opladninger af Li-ION batteriet kan forlænge batteriets levetid.

Vær opmærksom på, at batteriernes kapacitet aftager med tiden og ved lavere temperaturer. For lidt dæktryk, vejr og vind, vejens beskaffenhed, brugervægt samt egen indsats har indvirkning på rækkevidden af batteriet. Som bruger har du derfor også stor indflydelse på rækkevidden afhængig af, hvor meget du selv hjælper til med at træde i pedalerne.

4.3 Vinteropbevaring

Hvis el-cyklen sættes bort for opbevaring (mere end én måned), vil det være tilstrækkeligt at lade batteriet fuldt op 1 gang pr. måned og en gang i mellem i min. 24 timer for at balancere cellerne i batteriet.

4.4 Advarsel

- Batteriet må ikke opvarmes, kortsluttes, punkteres eller på anden måde mishandles.
- Batteriet må ikke adskilles eller ødelægges.
- Batteriet må ikke kastes i åben ild.
- Batteriet må ikke nedsænkes i vand eller nogen anden væske.
- Batteriet må kun oplades med den medfølgende oplader.
- Oplad aldrig batteriet ved temperaturer under 0° eller over 45°.

4.5 Bortskaffelse af batteri

Batterier indeholder stoffer, der kan være skadelige for menneskers sundhed og for miljøet, hvis de ikke håndteres korrekt.

Batterier er mærket med overkrydset skraldespand. Den symboliserer, at udtjente batterier ikke må bortskaffes sammen med usorteret husholdningsaffald, men skal indsamles særskilt.

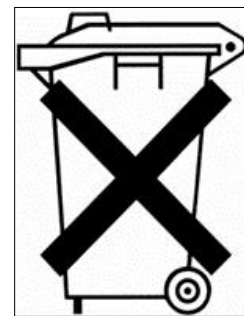

Det er vigtigt, at du afleverer dine udtjente batterier til de indsamlingsordninger, der er etableret. På denne måde er du med til at sikre, at batterierne genanvendes i overensstemmelse med lovgivningen og ikke unødigt belaster miljøet.

Alle kommuner har etableret indsamlingsordninger, hvor udtjente bærbare batterier bliver afhentet direkte fra husholdningerne, eller gratis kan afleveres af borgerne på genbrugsstationer og andre indsamlingssteder. Nærmere information kan fås hos kommunens tekniske forvaltning.

5. Ladeapparat/opladning

Opladning **skal** ske indendørs eller under halvtag, da laderen kun er stænktæt.
NB! Det er vigtigt, at rækkefølgen af punkterne nedenfor overholdes.

Der er 2 muligheder for opladning af batteriet:

1. Opladning med batteri monteret på cyklen.

- Batteriet skal være monteret i cyklen.
- Sæt stikket fra laderen i ladestikket.
- Sæt net-stikket (230v) i stik-kontakten og tænd for laderen.



2. Opladning med afmonteret batteri

- Isæt ladestikket i batteriet.
- Sæt net-stikket (230 v) i stik-kontakten og tænd for laderen.

Charger diode

Power diode



Charger stik

Power stik

- Power diode lyser **rød**, når power stikket er sat i stikkontakten.
- Lyser charger dioden **rød**, når power stikket er sat i stikkontakten, mangler der strøm på batteriet. Lad batteriet op!
- Lyser charger dioden **grøn**, er batteriet ladet op.
- NB Sluk for laderen, før du fjerner ladestikket.
- Vi anbefaler, at man ind i mellem lader batteriet forblive tilsluttet min. 24 timer efter at den grønne diode lyser, da det giver en bedre balance mellem hver celle i batteriet.
- Efter endt ladning isættes det lille gummidæksel i stikket for at beskytte mod snavs.

6. Garanti

- Viser der sig fejl i materiale, som forelå ved leveringen eller fabrikation **inden for to år** efter levering til køber, vil H.F. Christiansen A/S eller et af denne anvist værksted udbedre fejlen uden beregning af reparationsomkostninger, med mindre fejlen måtte være undtaget fra garantien ifølge:
- Pligten til at udbedre fejl som omtalt i ovenstående pkt. uden beregning gælder dog ikke:
 - fejl som skyldes ydre påvirkning, herunder på lakken,
 - fejl som skyldes brug af uoriginale reservedele, der ikke kvalitetsmæssigt svarer til originale reservedele,
 - fejl, som er opstået eller forværret på grund af manglende vedligeholdelse samt manglende efterlevelse af kravene til kontrol af det leverede, eller dårligt arbejde udført af en uautoriseret reparatør,
 - fejl eller skader, som køber ikke inden rimelig tid har meddelt H.F. Christiansen A/S, eller
 - fejl eller skader, som køber har haft kendskab til, men som køber ikke inden rimelig tid har valgt at lade afhjælpe hos H.F. Christiansen A/S.
- Køber har, såfremt reparation foretages inden rimelig tid, ikke krav på erstatning, forholdsmæssigt afslag, at foretage ophævelse eller forlange omlevering.
- Køber afleverer og afhenter for egen regning selv det leverede på det af H.F. Christiansen A/S angivne reparationssted inden for landets grænser.
- Bevisbyrden for, at der er en fejl i materiale eller fabrikation, påhviler køber. Det samme gælder bevisbyrden for, at fejlen forelå ved leveringen.
- I de første 6 måneder efter leveringen formodes en konstateret fejl dog at have været til stede ved leveringen.

- Reparationsomkostninger vedrørende fejl, der skyldes, at køber ikke har behandlet det købte korrekt, herunder undladt at foretage en sådan vedligeholdelse, som forholdene og instruktionsbogen samt andre dokumenter udleveret til køberen senest samtidig med leveringen, kræver, afholdes af køberen.
- Det samme gælder omkostninger til reparation som følge af naturligt slid og ælde, skader der skyldes overbelastninger, samt skader som skyldes konstruktive ændringer af det leverede.
- Købers krav i henhold til nærværende garantibestemmelser skal fremsættes over for H.F. Christiansen A/S inden rimelig tid, efter at en fejl er eller ved sædvanlig omhu burde være konstateret, og senest inden udløbet af den toårige garantiperiode, idet garantien og H.F. Christiansen A/S mangelansvar i modsat fald ikke længere kan gøres gældende.
- H.F. Christiansen A/S kan alene ifalde erstatningsansvar for tab forårsaget af mangler ved det leverede, hvis køber beviser, at tabet er en påregnelig følge af fejl eller forsømmelser begået af H.F. Christiansen A/S eller nogen, som H.F. Christiansen A/S bærer ansvaret for.
- H.F. Christiansen A/S er ikke erstatningsansvarlig for indirekte skader og følgetab, med mindre køber kan dokumentere, at:
 - H.F. Christiansen A/S eller nogen, som H.F. Christiansen A/S bærer ansvaret for, har handlet i strid med almindelig hæderlighed,
 - H.F. Christiansen A/S eller nogen, som H.F. Christiansen A/S bærer ansvaret for, har givet køberen vildledende oplysninger, som H.F. Christiansen A/S eller nogen, som H.F. Christiansen A/S bærer ansvaret for, ikke havde føje til at anse for korrekte,
 - H.F. Christiansen A/S eller nogen, som H.F. Christiansen A/S bærer ansvaret for, har forsømt at give køber oplysninger om en mangel, som H.F. Christiansen A/S eller nogen, som H.F. Christiansen A/S bærer ansvaret for, kendte eller burde kende, det leverede savner egenskaber, som må anses tilsikrede, eller manglen efter køkets indgåelse er forårsaget af H.F. Christiansen A/S eller nogen, som H.F. Christiansen A/S bærer ansvaret for, ved forsømmelse.

- Det fremhæves specielt, at sliddele og lignende på produktet så som dæk og slanger ikke er dækket af garantien, med mindre disse dele har været udsat for sædvanligt slid som direkte følge af en fabrikationsfejl, som køberen ikke burde have været opmærksom på.
- Det fremhæves dog udtrykkeligt, at batteriers kapacitet og dermed rækkevidde aftager med tiden og brugsintensiteten.

6.1 Batteriregistrering

Registrer dit batteri via Pro-Movecs hjemmeside og opnå 2 års kapacitetsgaranti. Som tillæg til købelovens almindelige 2-årige reklamationsret/garanti yder Pro-Movec A/S 2 års kapacitetsgaranti på alle batterier til el-cykler monteret med Pro-Movecs elektriske system, som er købt i Danmark, og som anvendes til privat brug.

Garantien dækker en garanteret minimumskapacitet på 70 % i 2 år fra købsdatoen.

For at være berettiget til denne 2-årige kapacitetsgaranti skal du registrere dit batteri via Pro-Movecs hjemmeside. Registreringen skal finde sted senest 8 dage fra købsdatoen.

7. Vedligeholdelse

Cyklen og det elektriske system behøver ingen særlig vedligeholdelse.

Vi anbefaler, at du rengør cyklen samt smører bevægelige dele med jævne mellemrum.

Vær dog opmærksom på, at sliddele skal udskiftes efter behov. Tidspunktet for udskiftning af dele, bør så vidt muligt opdages i tide, så reparationer minimeres.

Hvis du ikke overholder disse retningslinjer, stiger risikoen for skader, og garantien på cyklen vil gå tabt.

For at vedligeholde og bevare el-cyklens stand anbefaler vi et eftersyn 2 gange årligt, dog som minimum 1 gang årligt hos et professionelt værksted.

8. Færdselsloven

El-cyklen hører ind under færdselsloven, på samme måde som almindelige cykler. I § 49 ”bekendtgørelse for færdselslov” kan man læse nærmere om dette.

Man forholder sig derfor i trafikken som cyklist og kører efter forholdene. Vi anbefaler, at man bruger cykelhjem.

9. Forsikring

Da en el-cykel i forsikringsmæssig henseende betragtes som en almindelig cykel, er den normalt dækket af en almindelig familieforsikring.

Det anbefales dog, at du taler med din forsikringsagent om de forsikringsmæssige forhold vedrørende el-cyklen.

9.1 Stelnummer

El-cyklen er forsynet med et stelnummer. Det er placeret under kranken.



10. Tekniske data

Tekniske specifikationer er følgende:

Gear:	Microshift 7 gear
Motor:	250W forhjulsmotor m/skive bremse eller 250W forhjulsmotor m/rullebremse
Controller:	PWM/microprocessor med self- diagnostic system
Display:	Display, LCD kompakt integreret i gashåndtag
Mode:	PAS (Pedal Assist System) (EU standard EN EPAC 15194)
Vægt:	23,9 kg minus batteri.
Brugervægt:	Max. 100 kg.

10.1 Batterispecifikationer

Der findes to forskellige batterityper og flere størrelser i hver type, for yderligere info se nedenstående skema med specifikationer:

Standard batterier:		
7,8AH 36V Li-ION, 280,8 watt timer, aftageligt vægt 2,8 kg	10,4 36V Li-ION, 374,4 watt timer, aftageligt vægt 3,0 kg	13,6 36V Li-ION, 489,6 watt timer aftageligt vægt 3,1 kg
<u>Rækkevidde:</u> Op til 30-60 km	<u>Rækkevidde:</u> Op til 45-100 km	<u>Rækkevidde:</u> Op til 60-130 km
XL batterier:		
13,0AH 36V Li-ION, 468 watt timer, aftageligt vægt 3,6 kg	15,6AH 36V Li-ION, 561,6 watt timer, aftageligt vægt 3,9 kg	
<u>Rækkevidde:</u> Op til 60-130 km	<u>Rækkevidde:</u> Op til 75-150 km	
		
Højde 50 mm	Højde 62 mm	
STANDARD BATTERI	XL BATTERI	
Lader Swift mode, stænkæt Ladetid 4-5 timer		

11. Appendiks

11.1 Indstilling af hjulstørrelse

Indstilling af hjulstørrelse

Hold begge pil-taster nede på samme tid.

Tryk pil op eller pil ned for at øge eller mindske tallene, dernæst skal du trykke på Menu knappen for at ændre næste tal.



For at gemme hjul størrelsen i displayet skal Menu knappen holdes nede, indtil displayet er tilbage til normal igen.

De markerede tal angiver omkredsen på hjulet i cm, det findes som beskrevet nedenfor.

Hastighedsvisning kan justeres ved at ændre hjulomkredsen.

Hjulomkredsen findes ved at måle rundt om hjulet fra ventil til ventil.



Dette mål skal indtastes i displayet.

Du kan skifte ml. km/h og mph ved at holde ”pil ned” tasten inde i 10 sek. Hvis km/h er slukket, vises mph.



11.2 Fejlfinding

Fejlindikatoren ses i displayet og angiver eventuelle systemfejl.

Fejlen angives med en kode.

Fejlkode vil blive vist på displayet.

Fejlkode fra E0² til E0⁹ angiver hvilken fejl, der er tale om.



Endelig diagnosticering af fejl kræver faguddannet personale.

Kontakt din forhandler for hjælp.

Fejlindikatoren har følgende fejlkode:

Fejlkode	Betydning	Evt. afhjælpes ved
E0 ²	angiver fejl i strømforbruget.	Kontakt din forhandler.
E0 ³	angiver fejl i controller.	Kontakt din forhandler.
E0 ⁴	angiver fejl ved gashåndtaget.	Stil gashåndtaget i positionen 0. Tjek håndtaget.
E0 ⁵	angiver fejl i bremsen.	Stil håndbremsen i udgangsposition.
E0 ⁸	Lav batterispænding	Oplad batteriet.
E0 ⁹	Overspænding	Tjek batterispændingen

12. Service

For at vedligeholde og bevare el-cyklens stand anbefaler vi et eftersyn 2 gange årligt, dog som minimum 1 gang årligt.

Her kan der tjekkes regelmæssigt for blandt andet bremses, dæk, styr og kabler.

Bestilling af serviceeftersyn kan ske hos din forhandler.

Dato og firmastempel	Dato og firmastempel
Dato og firmastempel	Dato og firmastempel
Dato og firmastempel	Dato og firmastempel
Dato og firmastempel	Dato og firmastempel